

FS040U クイックスタートガイド

はじめに

このたびは、FS040U をご利用いただきまして、誠にありがとうございます。ご利用の前に、この「クイックスタートガイド(本書)」及び「取扱説明書」をよくお読みのうえ、内容を理解してからお使いください。

同梱品一覧

本製品には次のものが入っています。ご利用の前に確認してください。万一、不足していた場合には、ご契約先の担当窓口にお問い合わせください。

- ・ FS040U 本体
- ・ クイックスタートガイド(本書)

動作環境

パソコン本体、接続されている周辺機器、使用するアプリケーションなど、お客様のご利用の環境によっては、正常に動作しない場合があります。動作環境の詳細については取扱説明書をご確認ください。

各部の名称と機能

■各部の名称

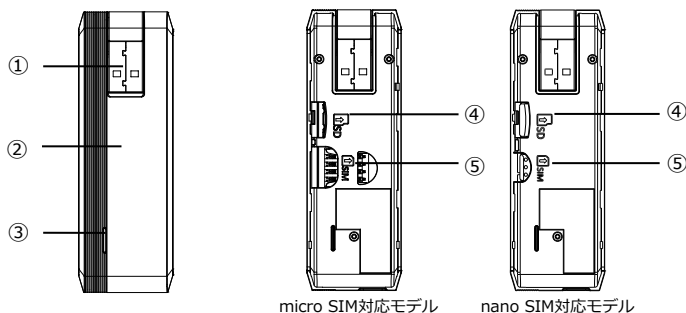

	名称	機能
①	USB コネクタ	パソコンの USB ポートに接続します
②	本体カバー	SIMカード、SDカードの付け外しをするときに取り外します
③	ステータスランプ	本製品の状態を示します
④	SD カードスロット	micro SD カードを取り付けます
⑤	SIM カードスロット	micro SIMまたはnano SIMカードを取り付けます

※本製品はmicro SIM対応、nano SIM対応の2つモデルがあります。対応したSIMカードを使用してください。

※製品出荷時はSDカードをご利用できません。

ステータスランプの表示の見かた

色および点灯パターン	状態
複数色で点滅	起動中
赤色点滅	圏外
赤色点灯	SIM カード未挿入・異常 PIN ロック
水色点滅	待機中
紫色点灯	3G(WCDMA)通信中
青色点灯	3G(HSPA)通信中
緑色点灯	4G(LTE)通信中
黄色点灯	製品のアップデート中

SIM カードの取り付け方

■ SIM カードを取り付ける

- ① 本体にある凹み部分に指を入れ、本体カバーを取り外します。

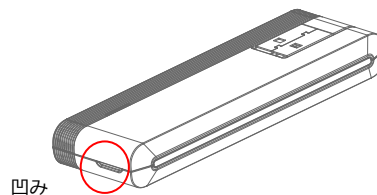

- ② SIM カードのIC部分を下に向け、SIM カードスロットに挿入します。挿入方向(切り欠きの向き)にご注意ください。

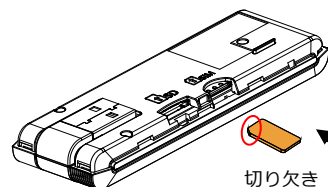

※nano SIM対応モデルはSIMカードを「カチッ」と音がするまでSIMカードスロットの中へ挿入してください。
※nano SIMスロットの上面(金属面)から無理な力をかけないでください。

- ③ 本体カバーを取り付けます。

パソコンに取り付ける

SIM カードを取り付け、パソコンの USB ポートに接続します。パソコンが本製品を認識するまで数十秒程度かかります。

各種設定について

パソコンの Web ブラウザを使用して、本製品の各種設定をすることができます。

■ Web UI に接続する

手動で Web ブラウザを起動してください。Web ブラウザのアドレス欄に「<http://192.168.200.1>」を入力してください。

※アドレスは製品出荷時の初期値です。

■ プロファイル(接続情報)を設定する

ネットワーク接続に必要なプロファイル(接続情報)を設定します。お使いの SIM カードによってはプロファイルを設定せずに自動でネットワークに接続できる場合があります。ネットワークに接続できない場合は手動でプロファイルを設定してください。

[手動設定]

- 1 Web UI にアクセスします。
- 2 「モバイルネットワーク設定」→「プロファイル設定」→新規ボタンを押します。
- 3 プロファイル情報を入力して設定ボタンを押します。

プロファイル設定

プロファイル設定

プロファイル名

ユーザー名

パスワード

APN

認証方式: PAP

接続方式: IPv4

設定 キャンセル

- 4 本製品が再起動します。再起動後に設定したプロファイル情報で接続します。

■ 各種設定をする

Web UI の各種設定については、取扱説明書をご確認ください。

RAS(モデム)接続

RAS 接続は製品出荷時にはご利用できません。

ご利用したい場合は、当社製品ホームページよりお問い合わせください。

■ 製品ホームページ

<https://fsi-plusf.jp/index.html>

故障とお考えになる前に

■ インターネットへの接続に失敗する

- ・ サービスエリア内であることを確認してください。
- ・ プロファイルの設定が正しく設定されていることを確認してください。

■ 通信がすぐ切れる

- ・ 電波状態が良くない場合があります。電波状態が良いところでお使いください。
- ・ 本製品とパソコンが正しく接続されていることを確認してください。
- ・ 本製品をパソコンから取り外し、パソコンの USB ポートに再度接続してください。

■ 通信速度が遅く感じる

- ・ 電波状態が良くない場合があります。電波状態が良いところでお使いください。
- ・ 接続先が混雑している場合があります。時間を置いて再度試してください。

■ SIM カードが認識されない

- ・ SIM カードが正しく取り付けられているか確認してください。
- ・ SIM カードが変形・IC 部分にキズや腐食が無いことを確認してください。SIM カードに汚れがある場合は柔らかい布でふき取ってください。

上記、お試しいただいても改善しない場合は、ご契約先の担当窓口にお問い合わせください。

注意事項

- ・ 地震・雷・風水害などの自然災害および当社の責任以外の火災第三者による行為、その他の事故、お客様の故意、過失、誤用その他異常な条件下での使用により生じた損害に関して、当社は責任を負いかねますのであらかじめご了承ください。
- ・ 本製品の使用、または使用不能から生ずる付随的な損害（情報内容の変化・消失、事業利益の損失、事業の中断など）に関して当社は責任を負いかねますのであらかじめご了承ください。
- ・ 取扱説明書の記載内容を守らないことにより生じた損害に関して当社は責任を負いかねますのであらかじめご了承ください。
- ・ 当社指定以外の接続機器、ソフトウェアとの組み合わせによる誤動作などから生じた損害に関して、当社は責任を負いかねますのであらかじめご了承ください。
- ・ 国際ローミング中は、通信料金が非常に高額になる場合がありますのでご注意ください。